

## REMO 3T



## Návod na použitie



### Obsah

1. Úvod
2. Všeobecné bezpečnostné podmienky
3. Pokyny pred použitím
4. Bezpečnostné pokyny
5. Údržba
6. Príprava zavlažovacieho vozíka
7. Návod k obsluhu

## 1. Úvod

Výrobný štítok vozíka REMO 3T sa nachádza na kostre podvozku pri hydromotore ( pod plastovým krytom). V prípade závady na niektorej časti je možné objednať náhradný diel. Pri objednávke náhradných dielov rešpektujte katalógové čísla podľa výrobcu. Počas záručnej doby budú zdarma vymenené alebo opravené diely, ktorých porucha bola spôsobená vadnou výrobou. Záruka sa nevzťahuje na škody, ktoré vznikli nevhodným zaobchádzaním, alebo užívaním nepovolanými osobami. Záruka sa ďalej nevzťahuje na opravy, ktoré boli prevádzkané nepovolanou osobou.

## 2. Všeobecné bezpečnostné pokyny

- Údržba a opravy musia byť vykonávané iba v pokojnom stave bez prítomnosti tlaku vody v prírodnej hadici.
- Pri používaní vozíka nesmie byť prekročený maximálny povolený tlak vody.
- Vozík môžu používať iba osoby k tomu oprávnené a poučené.



## 3. Pokyny pred použitím

Nasledujúce inštrukcie musia byť dodržané ešte pred uvedením stroja do pohybu.

- Uistite sa, že všetky časti, ktoré boli predtým odmontované napr. pre jednoduchšiu prepravu, sú opäť na správnom mieste. Všetky skrutky a matky opatrne dotiahnite.
- Skontrolujte, či sa páka samouzatváracieho ventilu pre zastavenie prívodu vody do vozíka automaticky vypne v okamihu, keď postrekovací vozík dôjde ku koncovému dorazovému kolíku. **Páka ventilu musí byť natiahnutá dolu proti sile vratnej pružiny!**
- Vykonávajte pravidelné prehliadky prevodového ústrojenstva zavlažovacieho vozíku.

## 4. Bezpečnostné pokyny

### Základné pravidlo:

Pred každým použitím skontrolujte zavlažovací vozík aj prírodnú hadicu!

### Všeobecne:

- Dodržujte nielen bezpečnostné pokyny uvedené v tomto návode, ale tiež všeobecné bezpečnostné pravidlá pre každú prácu.
- Pred zahájením prevádzky zavlažovacieho vozíka skontrolujte, či sa v blízkom okolí nenachádzajú nepovolané osoby ( obzvlášť pozor na zvedavé deti ). V pracovnom priestore zavlažovacieho vozíka sa nesmú nachádzať žiadne prekážky alebo predmety, ktoré by mohli vozík poškodiť alebo naopak, ktoré by mohli byť činnosťou vozíka poškodené.
- Prítomnosť osôb v blízkosti pracovnej alebo zavlažovacej oblasti vozíka nie je vhodná.
- Tryska postrekovača nesmie byť pri zahájení činnosti zavlažovacieho vozíka nasmerovaná na okolo stojace osoby. Prúd z vodnej trysky môže viesť k vážnym zraneniam ( zvlášť zranenie hlavy ).
- Zavlažovanie v blízkosti holých elektrických vedení nie je v žiadnom prípade dovolené! Dodržujte bezpečnostnú vzdialenosť od el. zariadenia!
- **NIKDY nenechávajte pripojovaciu hadicu pod tlakom ak nie je vozík v prevádzke, hrozí prasknutie hadice!!!**

## 5. Údržba

- Pravidelne kontrolujte utiahnutie skrutiek a matiek.
- Dodržujte intervaly mazania pohyblivých častí vozíka.
- Po skončení zavlažovacej sezóny doporučujeme vyfúknuť vodu zo zavlažovacieho vozíka. Vozík by mal byť zároveň vyčistený a namazaný ( protikorózna ochrana ).

## 6. Príprava zavlažovacieho vozíka

- Zaskrutkujte postrekovač na výstup z vodnej turbíny. Výstupný závit musí byť bandážovaný teflónovou páskou. V prípade potreby možno nahradiť aj postrekovač za iný typ, ktorý musí byť výslovne určený k tomuto použitiu .
- Kľuka pre navíjanie ťažného lanka na bubon je súčasťou dodávky zavlažovacieho vozíka. Počas závlahy nesmie byť ručná kľuka spojená s bubnom ťažného lanka.
- Pre prívod vody do zavlažovacieho vozíka používajte iba kvalitné hadice, ktorých uvedený pracovný tlak je vyšší než najväčší možný prívodný tlak vody do zavlažovacieho vozíka. Inak hrozí nebezpečie úrazu od roztrhutej hadice.
- Pre prívod vody do zavlažovacieho vozíka používajte min. 1“ hadicu o max. dĺžke 75m ( záleží na veľkosti zavlažovanej plochy ). V prípade nutnosti použite dlhšiu hadicu ( max. 100m ) z hľadiska tlakových strát je nevyhnutné použitie 5/4“ hadice.



## 7. Návod na obsluhu

- Umiestnite zavlažovací vozík REMO 3T na začiatok pojazdovej dráhy. Počítajte s tým, že zavlažovací vozík je štandardne vybavený celokruhovým postrekovačom, čo znamená, že pri umiestnení na hranici zavlažovanej plochy bude striekať aj za seba ( s ohľadom na silu vetra ), teda mimo pôvodne uvažovanej hranice zavlažovanej plochy. V prípade, že chceme preventívne zabrániť prestrieknutiu vody za hranicu zavlažovanej plochy, umiestnime vozík pri zahájení závlahy na vzdialenosť polomeru dostreku postrekovača od hranice zavlažovanej plochy.
- Prívodnú hadicu položte vo vzdialenosti min. 1m rovnobežne v smere jazdy vozíka- vid'. náčrt. Pri činnosti ťahá vozík prívodnú hadicu za sebou.

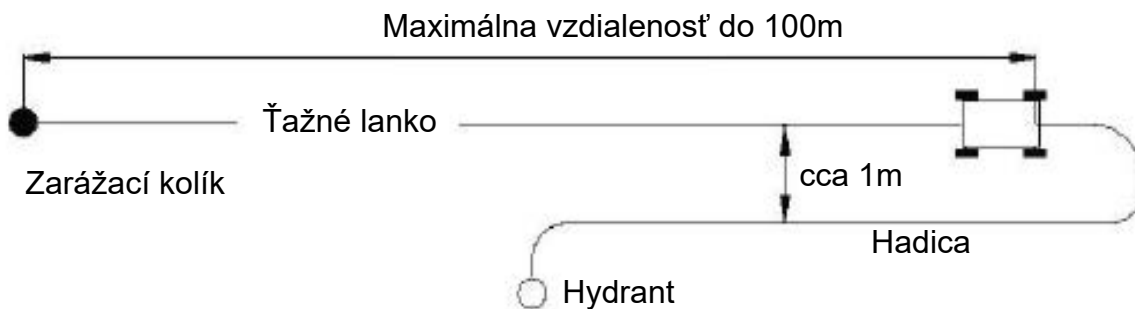

- Teraz môže byť hadica zapojená do zavlažovacieho vozíka i do prívodu vody.
- Uistite sa, že hadica nie je zanesená od nečistôt, je dobré ju pred zapojením prepláchnuť.
- Uvoľnite bubon lanka (obr.2) vysunutím a pootočením poistného krúžku. Potom natiahnite lanko na koniec pojazdnej dráhy a pripevnite k dorazovému kolíku. Ťažné lanko vyťahujte opatrne a zvolna tak, aby sa bubon netočil príliš rýchlo. Zavlažovací vozík, ťažné lanko a koncový dorazový kolík musia byť v jednej osi. Teraz bubon ťažného lanka pripravíme k činnosti spätným zaistením poistného krúžku, čo prevedieme pootáčaním krúžku až do jeho zapadnutia-zacvaknutia do otvoru a zablokovania.(obr.3)



obr 2



obr 3

**Upozornenie:** Počas činnosti zavlažovacieho vozíka prosím kontrolujte, či sa ťažné lanko správne navíja na bubon. Lanko má na bubne tvoriť pravidelné závitky a nesmie pri jazde vyskočiť z navíjacieho bubna.

- Samouzatvárací ventil otvoríme tlakom dole proti sile vratnej pružiny (obr.4). Páku ventilu držíme rukou v polohe otvorenej (dole) a súčasne zatiahneme dopredu ( v smere jazdy ) za posuvný mechanizmus ( nárazník ) tak, aby došlo k zablokovaniu ventilu v otvorenom stave.  
Upozornenie: Pri tejto manipulácii musí byť prívod vody uzatvorený!

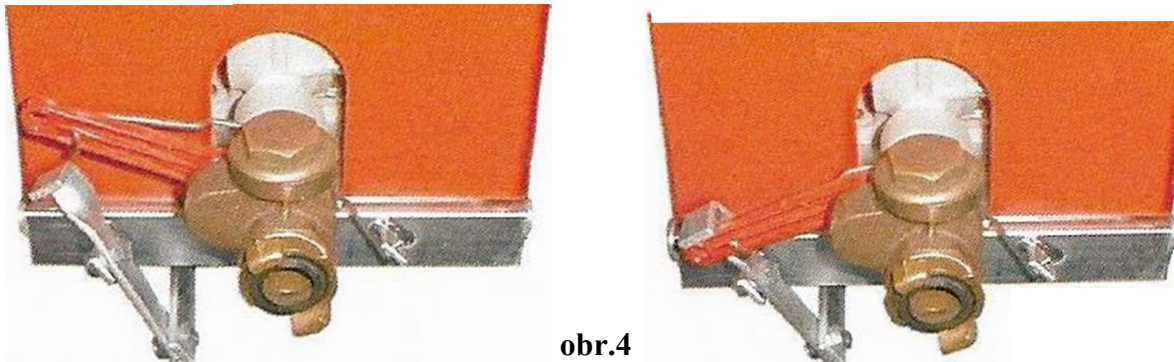

obr.4

- Otvorte prívod vody v hydrante. Pokiaľ je pracovný tlak a prietok vody dostatočný, zavlažovací vozík REMO 3T sa začína pohybovať (príťahovať) ku koncovému dorazovému kolíku.
- Na konci ťažného lanka je zarážka (obr.5), ktorá pri dojazde vozíka k dorazovému kolíku spôsobí uzatvorenie samouzatváracieho ventilu a zastaví tak prívod vody do zavlažovacieho vozíka REMO 3T.



obr.5

**Pozor:** Prívodná hadica by nemala po zastavení vozíka zostávať trvalo pod tlakom. Prívod vody do hadice uzatvoríme v hydrante a následne vypustíme tlak vody z hadice krátkym otvorením samouzatváracieho ventilu. Pri tejto činnosti musí už byť bubon odblokovaný vytiahnutím poistného krúžku.

Pokiaľ ako zdroj tlakovej vody používame priamo čerpadlo, musíme vždy zaistiť vypnutie čerpadla po skončení činnosti vozíka, aby nám zbytočne nepretlakovalo už uzatvorený systém (predovšetkým hadicu!). Toto docielime najlepšie pomocou tlakového spínača.

- Ak je zavlažovací vozík REMO 3T vybavený výšecovým postrekovačom, môžeme zavlažovať iba jednu stranu (polovicu) zavlažovanej plochy. Na postrekovači nastavíme výšec 180° a zavlažujeme väčšinou plochu vpravo alebo vľavo ku smeru jazdy vozíka.

Tento postup je výhodné použiť v prípade, že vozík pracuje pozdĺž prekážky (napr. steny), ktorú si nepravíme zasiahnuť vodou z postrekovača.

- Zavlažovanie vozíkom REMO 3T prináša veľmi dobrú a predovšetkým **rovnomernú** distribúciu vody na zavlažovanú plochu.

**Pozor:** Samouzatvárací ventil na vozíku REMO 3T musí byť v otvorenej polohe i po ukončení závlahy.

## 8. Rozmery

Dĺžka:	0,83m
Šírka:	0,46m
Celková výška vozíka s postrekovačom:	0,51m
Celková výška bez postrekovača:	0,35m
Max. pracovný tlak:	8,0 bar pri 20 °C
Váha:	36,7 kg

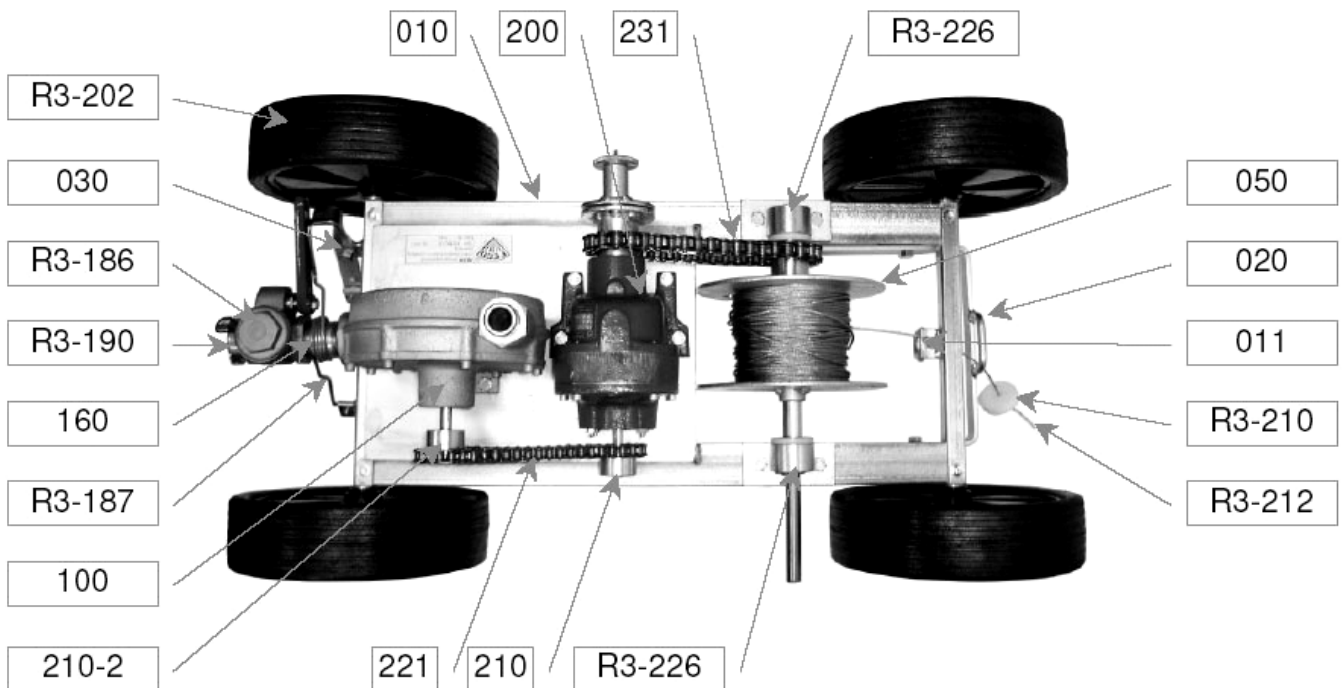

## 9. Zoznam náhradných dielov

Číslo súčiastky	Názov súčiastky
010	Podvozok
011	Vodiace oko ťažného lanka
015	Plastový kryt
020	Nárazník uzatváracieho ventilu
030	Vypínacia páka uzatv. ventilu
040	Ručná kľuka
050	Naviják ťažného lanka
100	Hydromotor
160	Spojovacia vsuvka
200	Prevodová skriňa
210	Ozubené koleso na prevodovke
210-2	Ozubené koleso na hydromotore
221	Prevodová reťaz medzi hydromotorom a prevodovkou
230	Ozubené koleso na prevodovke (strana k navijáku lanka)
231	Prevodová reťaz medzi prevodovkou a navijákom
240	Brzda káblového bubna
260	Vymedzovací krúžok
270	Tesnenie ložiska (gufero)
R3-186	Samouzatvárací guľový ventil
R3-187	Vratná pružina
R3-190	Prípojná Geka-spojka
R3-202	Koleso
R3-210	Tlmič dojazdu (zastavovač)
R3-212	Nerezové oceľové lanko
R3-221	Koncový dorazový kolík
R3-226	Púzdro ložiska navijáku
R3-227	Poistný krúžok
R3-230	Pružina tlmiča dojazdu
R3-231	Zaisťovací prvok brzdy navijáka ťažného lanka
R3-232	Poistný krúžok brzdy bubna





**ZAVLAŽOVANIE**

**Kavečianska cesta 12  
040 01 Košice  
tel.: +421 55 632 33 41  
www.zavlazovanie.sk  
zavlazovanie@zavlazovanie.sk**

Inštalačná firma: